

The Joker

KERTAS KERJA BAKAT MUDA
SEZAMAN 2021

Disediakan oleh :

JIVARASAN CHANDRASEGRAN

POKER

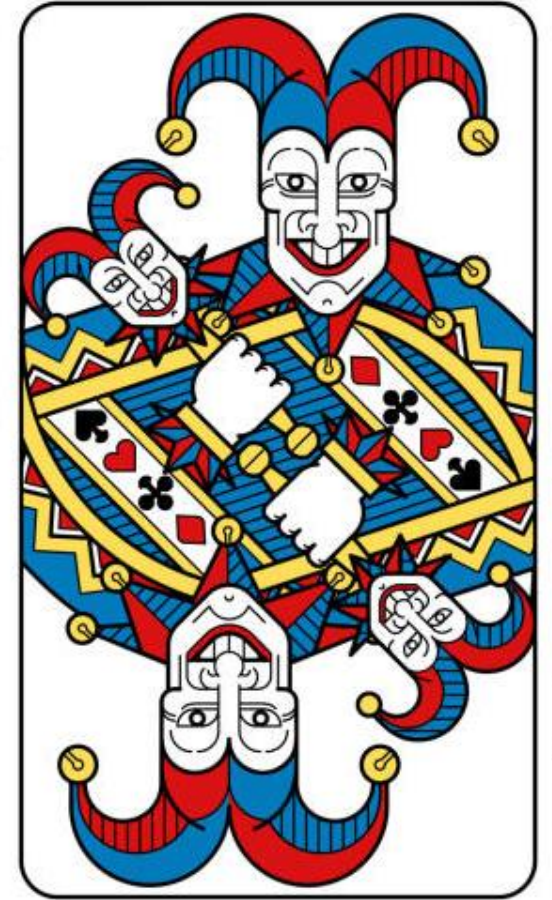

POKER

Isi Kandungan

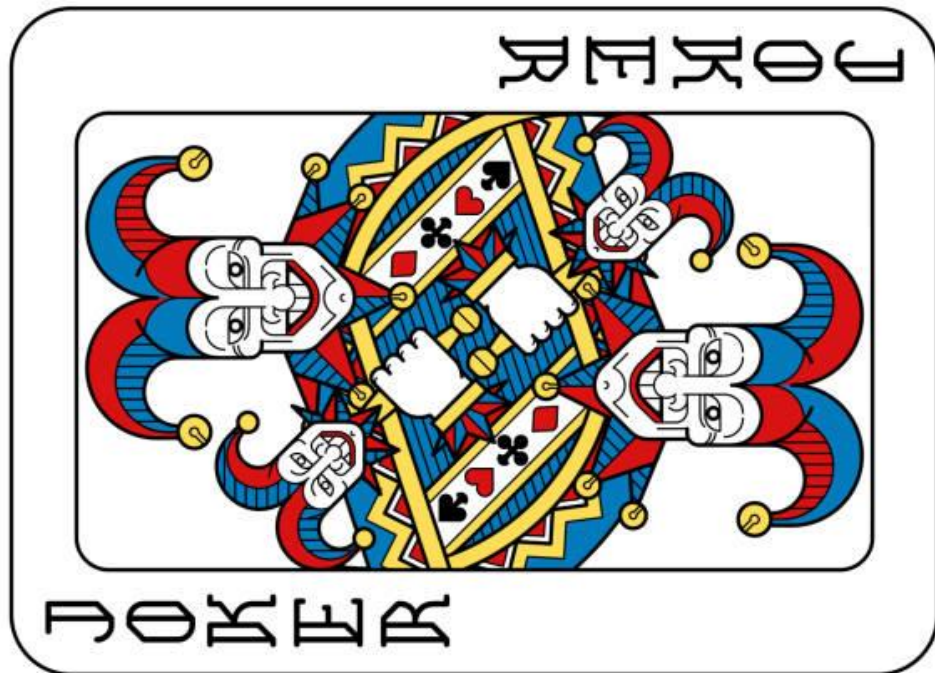

1. Biodata
2. Pendahuluan
3. Permasalahan
4. Konsep
5. Methodologi
6. Bentuk Karya
7. Karya Akhir

Biodata

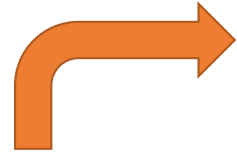

Jivaranan Chandrasegaran

Jivaranan a/l Chandrasegaran, merupakan mahasiswa tahun akhir Universiti Malaysia Sarawak (UNIMAS). Saya mengambil jurusan Ijazah Sarjana Muda Seni Gunaan (Seni Halus),

PENGALAMAN

- Kajian Lapangan di Nanga Sumpah, Lubok Antu, Sarawak, Universiti Malaysia Sarawak, 2018.
Penyelia: Prof. Madya Dr Yakub bin Mohd Rafee
- Pengarah, NEXEL ART Exhibition (18-20 December 2019), FACA Art Gallery, Universiti Malaysia Sarawak.
- Kurator, INS+allation Virtual art exhibition (23-26 July 2020), Artsteps website.
- Kurator, THE LAND OF TREASURE Nanga Sumpa Art Exhibition (2-6 December 2019), FACA Art Gallery, Universiti Malaysia Sarawak.



Pendahuluan

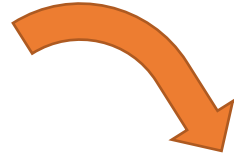

Perdana Menteri merupakan orang yang sangat penting dalam menjamin masa depan sesebuah negara ke arah yang lebih manju. Dalam sistem-sistem parlimen seperti sistem Westminster United Kingdom, perdana menteri ialah ketua kerajaan, manakala ketua negara (Raja, Ratu, Presiden, atau Gabenor Jeneral yang mungkin secara rasmi merupakan ketua eksekutif memainkan peranan istiadat. Perdana Menteri adalah Ketua Jemaah Menteri. Ini bermakna beliau berkuasa mencalonkan sesiapa sahaja untuk dilantik oleh Yang di-Pertuan Agong sebagai ahli kabinet. Perdana Menteri juga memainkan peranan sebagai ketua pentadbir utama negara. Ini kerana semua dasar yang diamalkan oleh kerajaan (termasuk kementerian) diturunkan dari pemerintah yang diketuai oleh seorang Perdana Menteri. Sebagai ketua pentadbir negara, seorang Perdana Menteri memainkan peranan sebagai juru jual penting dasar-dasar dan program-program yang agak mendadak dan menyeluruh, yang bertujuan:

- I. Meningkatkan prestasi perkhidmatan awam
- II. Mengubah sikap pengawai perkhidmatan awam
- III. Merapatkan hubungan sektor awam dengan swasta

Permasalahan

Cabaran kepimpinan dari dahulu sehinggalah kini tidak banyak berubah. Walau bagaimanapun seseorang pemimpin baik atau tidak baik mereka sering dikritik dan diburukan terutamanya Perdana Menteri. Tugas Perdana Menteri sebagai Ketua Kerajaan sangat berat dan bukan semua boleh jadi Perdana Menteri. Sesetengah masyarakat yang kurang berilmu politik akan sering mengkritik dan memudaratkan Perdana Menteri. Kebanyakan masa dan situasi, kritikan itu dilihat bersifat negatif kerana ia dikeluarkan dengan nada dan niat yang keras, kasar dan ada masanya tidak berasas langsung. (Disuki, A.w., 2020).

Konsep

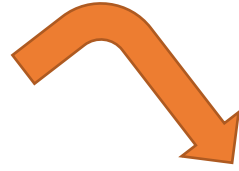

Konsep yang ingin ditengahkan oleh pengkarya ialah **Kesedaran** dan **Penghormatan**. Walau bagaimanapun rakyat Malaysia mempunyai hak bersuara tetapi mengkritik dan memudaratkan pemimpin secara berlebihan merupakan sikap tidak bermoral. Karya “The Joker” merupakan sebuah arca pemasangan dimana salah satu kepingan catur dihasilkan seperti badut bersama 8 buah biduk, 1 raja, 1 pemaistri, 2 gajah, 2 kuda atau satria, dan 2 benteng atau tira. Pengkarya memilih kepingan permainan catur disebabkan politik merupakan satu bentuk permainan juga yang dimainkan oleh ahli-ahli politik. Pengkarya jadikan kepingan badut sebagai Perdana Menteri (PM) dan disusun mengikut hierarki. Hal ini disebabkan oleh PM sering digambarkan sebagai badut oleh sesetengah rakyat dan dijadikan PM sebagai bahan ketawa. Ada juga artis yang memanipulasikan wajah PM sebagai badut dan melukis di tempat-tempat orang ramai.

Metodologi

Karya “The Joker” akan mengadaptasikan konsep “Medium is the message” atau medium sebagai mesej dalam penghasilan karya dan kajian. McLuhan(1964) memberitahu bahawa "mesej" adalah, "perubahan skala atau kecepatan atau corak" bahawa penemuan atau inovasi baru "memperkenalkan kepada urusan manusia. Secara umumnya, karya ini adalah untuk memberi pesanan dan mesej serta disebarikan kepada masyarakat bahawa kita tidak sepatutnya jadikan pemimpin kita sebagai bahan ketawa serta mengkritiknya. Kita memudaratkan serta mengkritik pemimpin kita dan menggambarkan pemimpin kita sebagai ikon negatif.

4 W

1 H

Siapa?

Komuniti berdekatan lokasi yang dipilih .

Apa?

Memberi kesedaran kepada masyarakat bahawa tidak memburukkan PM kita.

Di mana?

Markas PAS, Sungai petani Kedah

Bila?

Satu pameran akan diadakan bagi pertunjukan karya

Bagaimana?

Menghasilkan arca seramik dan papan

Bentuk Karya

Bentuk arca ini dihasilkan dari rujukan kepingan permainan catur. Pengkarya akan menghasilkan kepingan catur yang berbeza seperti simbol kepada badut. Pengkarya juga meletak kepingan-kepingan catur lain yang terdiri daripada 8 buah biduk, 1 raja, 1 pemaistri, 2 gajah, 2 kuda atau satria, dan 2 benteng atau tira dengan menggunakan seramik. Pengkarya akan susun mengikut hierarki di atas pedestal tangga yang dibuat daripada papan.

Pandangan sudut

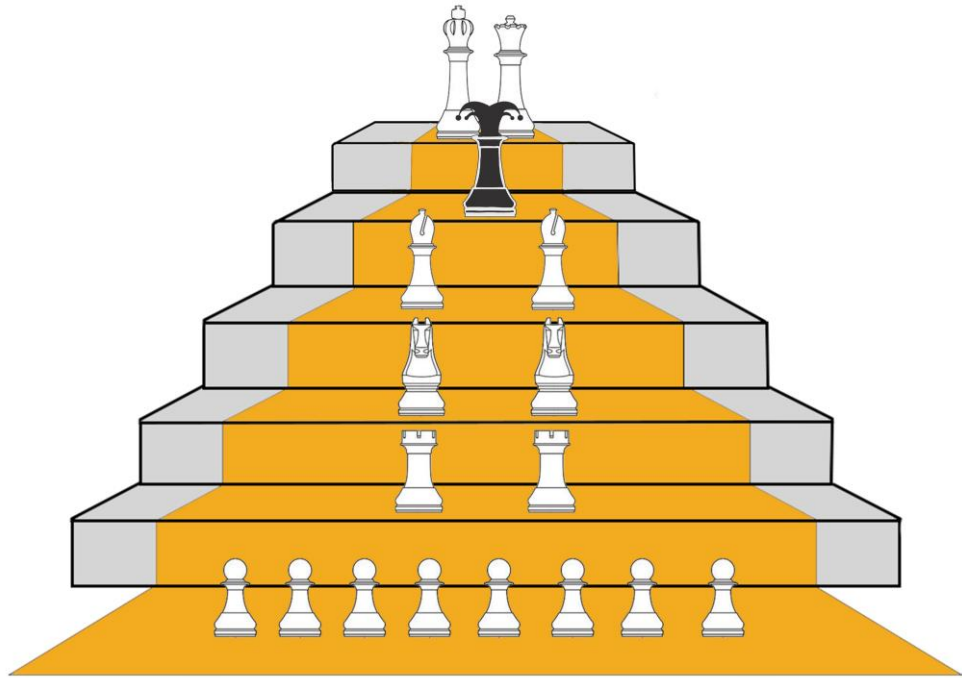

Padangan depan

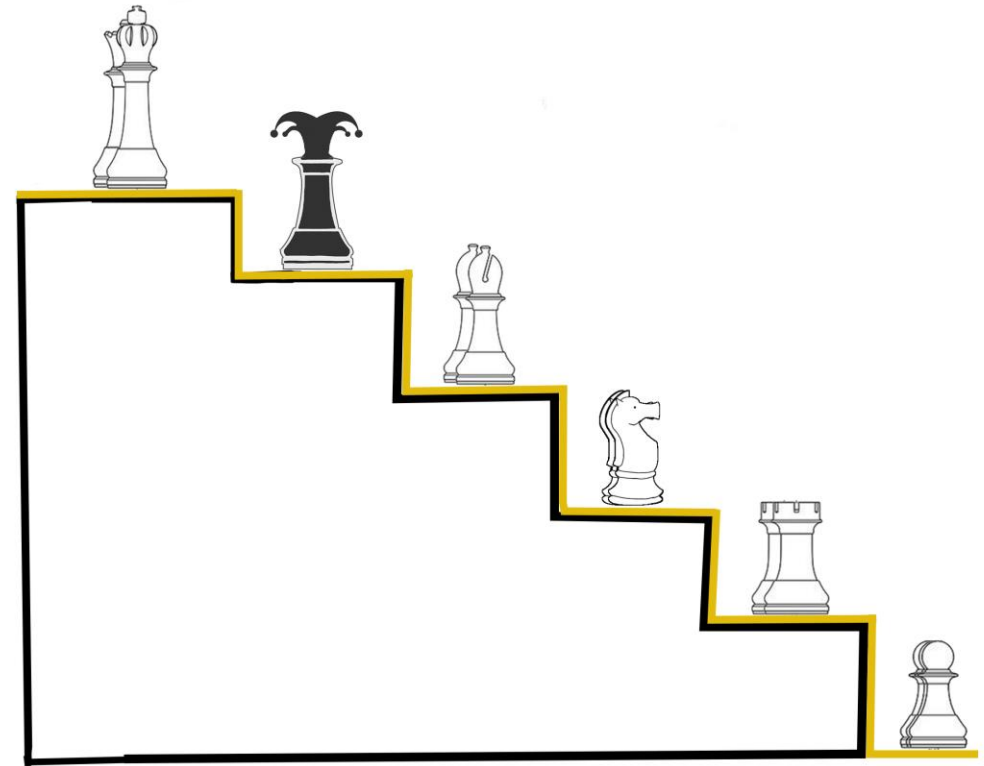

Padangan sisi

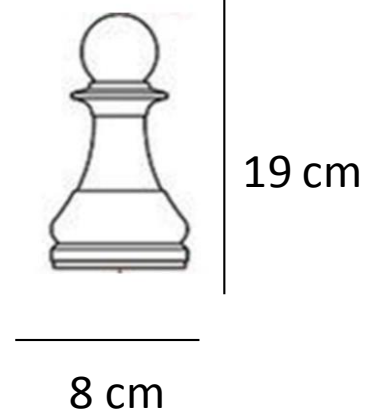
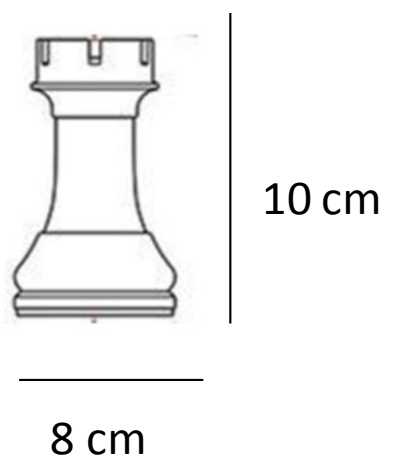
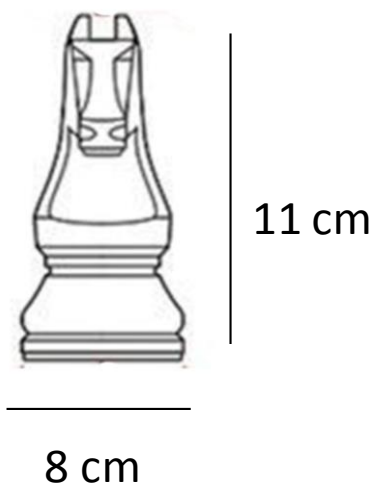
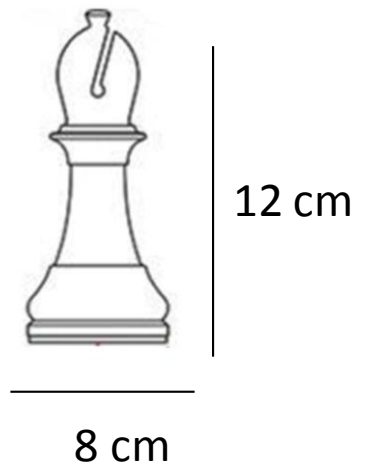
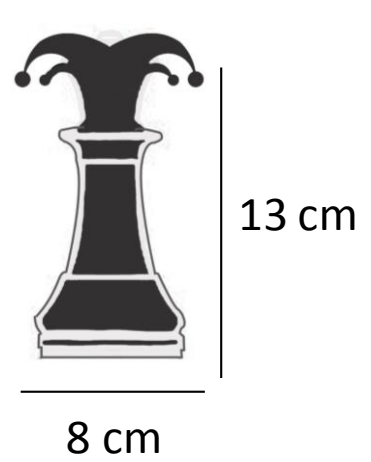
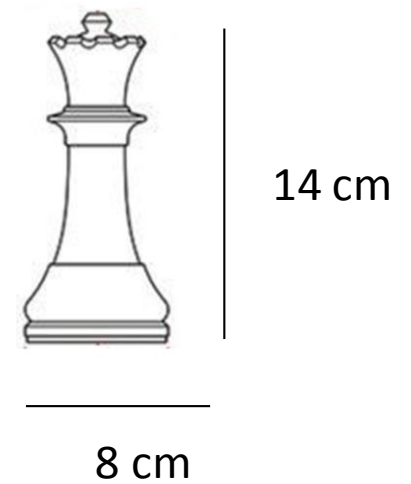
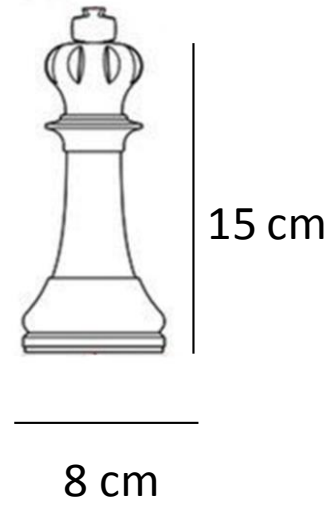
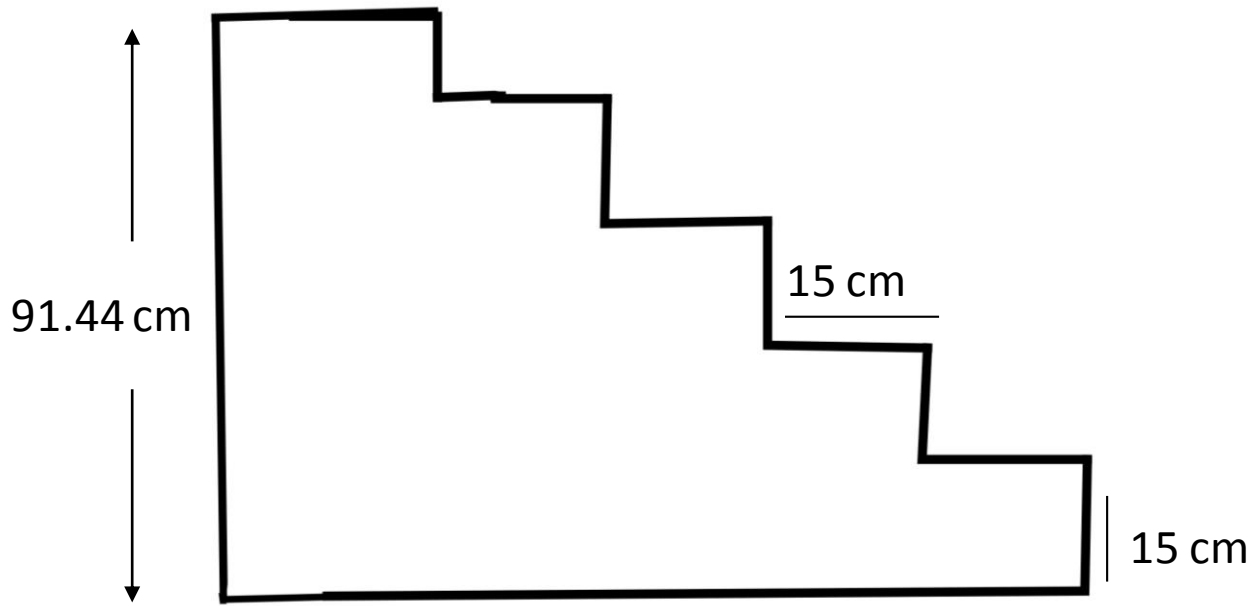

Karya Akhir

Karya akhir merupakan seni pemasangan ataupun dikenali sebagai “Installation art”. Pengkarya akan buat kepingan-kepingan catur daripada tanah dan jadikan ia sebagai arca seramik. Selain itu, pengkarya juga buat pedestal yang berbentuk tangga daripada papan. Akhirnya pengkarya akan pasang serta pameran di Markas PAS di Kawasan Sungai Petani, kedah. Pengkarya berharap mesej yang ingin disampaikan melalui karya ini dapat sampai kepada orang ramai di kawasan tersebut.

Nama : Jivaranan a/l Chandrasegran

IC No./ Passport No : 980127026045

No. HP: 0163187669

Emel : jivarananchandrasegran@gmail.com

**Alamat : No.9, Lorong 3, Taman Berlian
08000 Sungai Petani, Kedah**

Facebook : Jivaranan Chandrasegran

Instagram : jivaaa98